

各種信号変換基板 寸法図

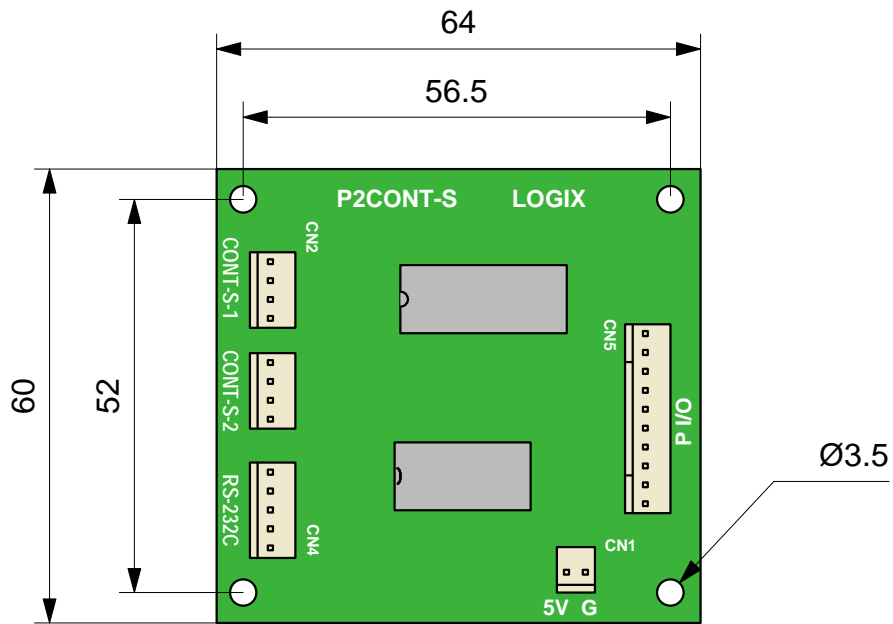

使用例

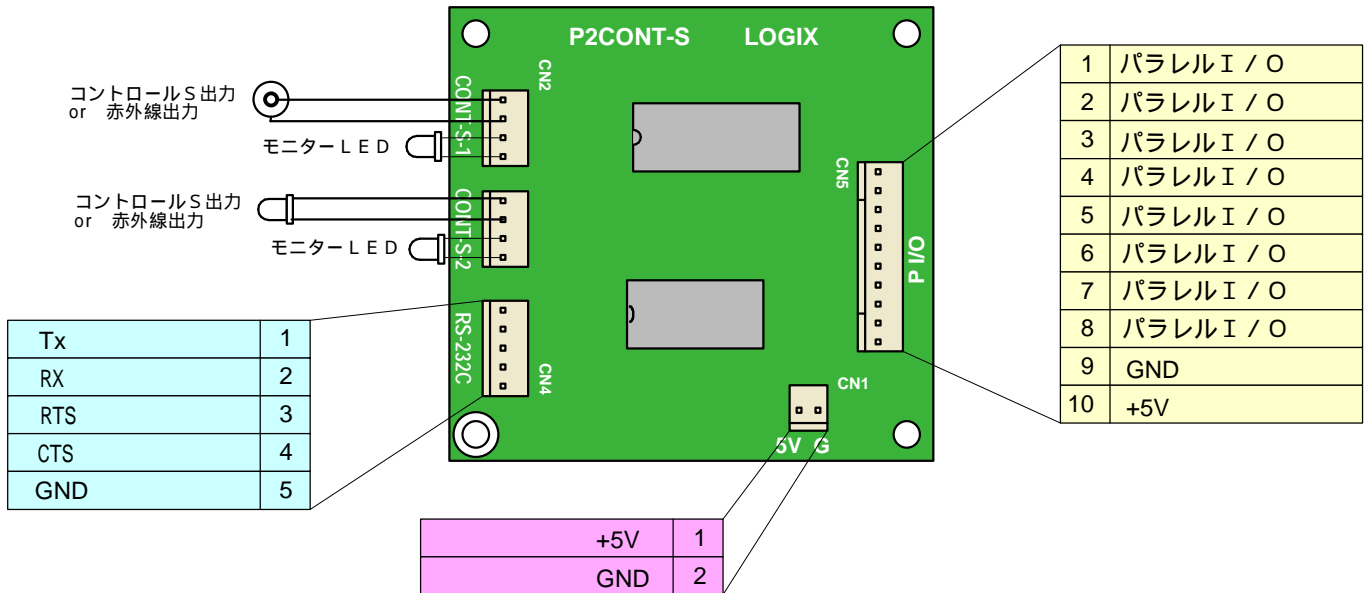

基板上的部品はアプリケーションにより異なります。機能的に必要なものは搭載しないことがあります。
 入出力コネクタのハウジング、コネクタは必要数付属します。

(有) ロジックス

857-0055 長崎県佐世保市湊町 2 - 1 5

電話 : 0956-25-3963
 FAX : 0956-25-3964

WebPage : www.lgx.co.jp

E-mail : logix@lgx.co.jp